

OMBRELLONE 2x2

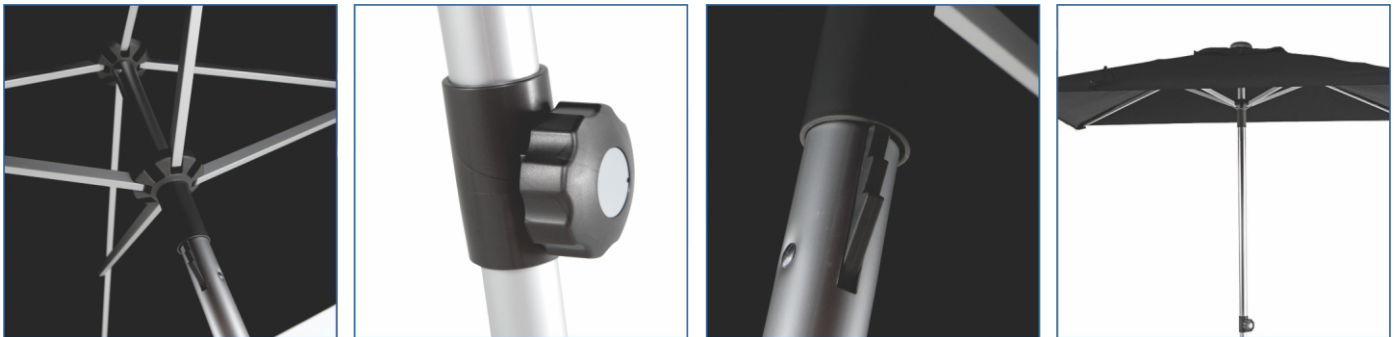

2x2m



COMPACTO E RESISTENTE

Não se engane pelo tamanho compacto e pela simplicidade deste modelo. O Ombrellone 2x2 possui haste central e armação em dois acabamentos, alumínio anodizado natural e alumínio com pintura eletrostática, que garante qualidade e resistência. Este modelo abre e fecha de uma forma simples, possui um pequeno regulador dentado para travar a cobertura. Agora você já sabe que este ombrellone é mais do que aparenta ser, e certamente fará parte do seu projeto de decoração.

ESPECIFICAÇÕES:

Estrutura e vareta: estrutura alumínio anodizado natural ou alumínio com pintura eletrostática (diâmetro do mastro 38mm e do prolongador 35mm)

Cobertura: tecido olefin. Proteção solar UPF50+

Peso: 4kg

Acessórios: capa de proteção e luminária (vendidas separadamente)

Velocidade máx. de vento admitida: 30km/h (ombrellone aberto)

Bases Compatíveis: (vendidas separadamente)



Para utilização em centro de mesa, recomendamos:

Tamanho cm	Mastro cm	Cobertura Fechada cm	Espaço Livre cm	Tamanho Total cm	Máx. de vento permitido com o ombrellone aberto km/h
A	M	E	F	G	força do vento
200x200	3.5	95	207	242	30

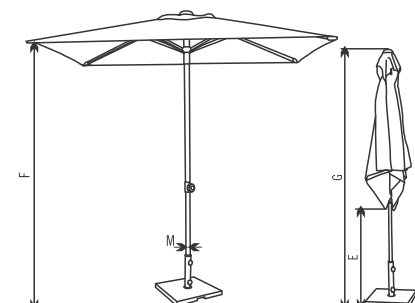
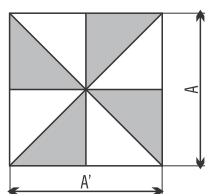

As medidas aqui descritas podem sofrer variações de $\pm 2\%$ ± 5 cm
 As dimensões de altura aqui descritas são com a base fixa, a altura máxima dependerá do tipo de base utilizada
 A distância entre um ombrellone aberto e outro ombrellone ou de paredes e pilares deve ser de no mínimo 20cm

OMBRELLONE 2x2



- 1 Base concreto 25kg
- 2 Prolongador
- 3 Botão para travamento
- 4 Mastro
- 5 Regulador dentado
- 6 Vareta
- 7 Ponteira/Chapéu
- 8 Cobertura

*imagens ilustrativas

Grade de cores

- 1. estrutura em alumínio anodizado natural com cobertura em tecido olefin branco **OM0018**
- 2. estrutura em alumínio anodizado natural com cobertura em tecido olefin preto **OM0019**
- 3. estrutura em alumínio preto com cobertura em tecido olefin preto **OM0431**
- 4. estrutura em alumínio champagne com cobertura em tecido olefin bege **OM0535**
- 5. estrutura em alumínio café com cobertura em tecido olefin bege **OM0530**



*consulte customização nas cores de tecidos O'bravia (ver mostruário)
**impressões publicitárias individuais são possíveis (sob consulta)

WUPA
www.wupa.com.br